

# XL/127-PLAST-ST

INDICATORE DI LIVELLO VERTICALE CON SENSORE ELETTRICO DI TEMPERATURA MASSIMA

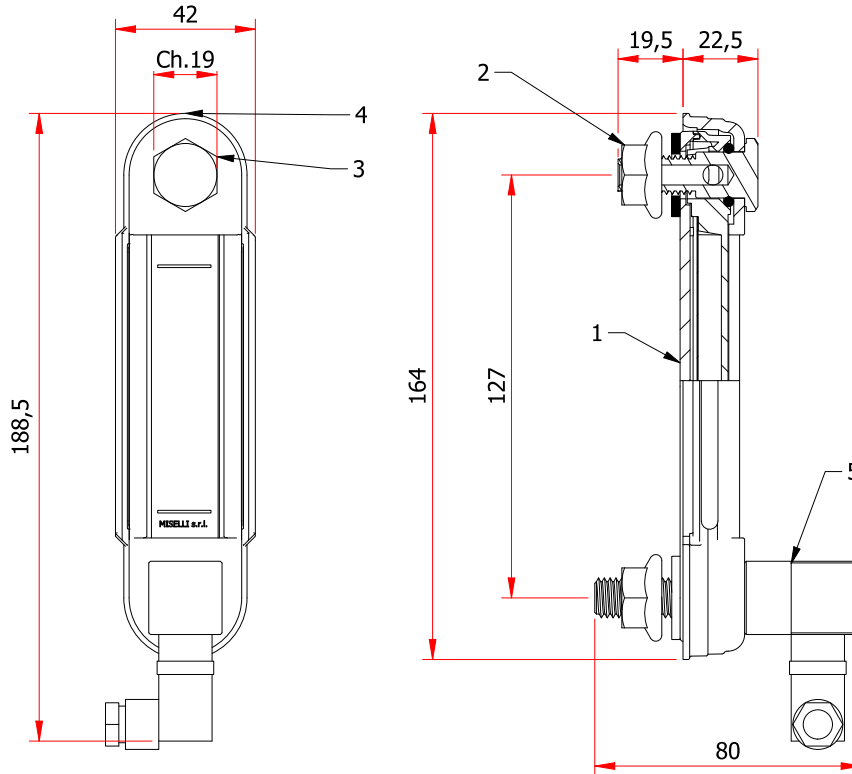

- **Sensore di temperatura MAX (tarato a 60°C-70°C)** incorporato all'interno della vite di fissaggio in acciaio zincato M12 (grado di protezione IP65), con connettore DIN orientabile.

- **Esecuzioni standard: XL/127-PLAST-ST-NO** (contatto elettrico normalmente aperto) e **XL/127-PLAST-ST-NC** (contatto elettrico normalmente chiuso).

- **Funzionamento:** l'indicatore di livello verticale XL/127-PLAST-ST oltre a consentire un controllo visivo diretto apre o chiude il circuito elettrico al raggiungimento della temperatura richiesta del fluido contenuto all'interno del serbatoio (prove eseguite a temperatura ambiente di 20/25°C); nel modello XL/127-PLAST-ST-NO il circuito elettrico si chiude una volta raggiunta la temperatura prevista, nel modello XL/127-PLAST-ST-NC il circuito elettrico si apre una volta raggiunta la temperatura prevista.

## ELENCO PARTI

Elemento	Descrizione
1	Corpo trasparente
2	Dado flangiato M12 Ch. 19
3	Vite forata esagonale M12
4	Protezione in plastica
5	Sensore di temperatura max

## DATI ELETTRICI SENSORE DI TEMPERATURA MAX

Tipo sensore	Contatto bimetallico
Alimentazione	AC/DC
Contatti elettrici	NO normalmente aperti NC normalmente chiusi
Carico elettrico	10 A / 250 Vac
Connettore	Mini DIN 43650-C
Grado di protezione	IP65
Taratura	60°C-70°C
Tolleranza	±5°C (valori riferiti a T ambiente = 20°C)